

DYNACORD®

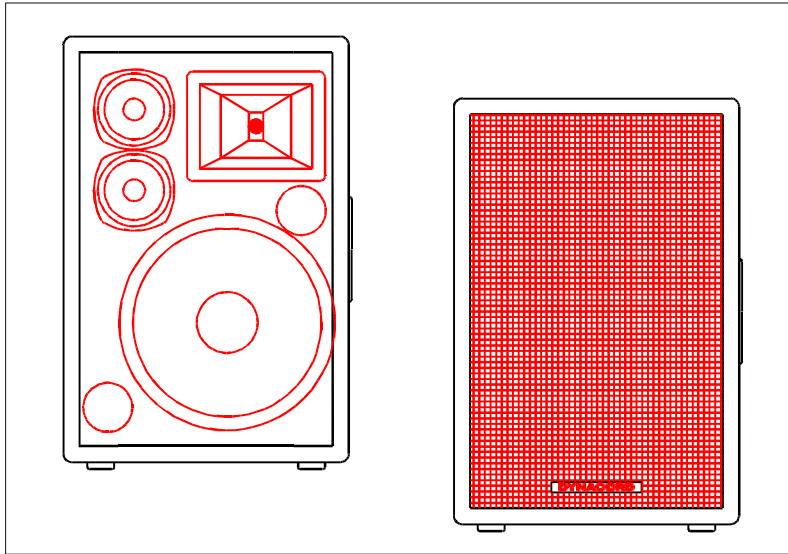

Technische Informationen
*Architects and engineers
specifications*

C 12-3

3-WAY
SPEAKER SYSTEM

BESCHREIBUNG

Die C 12-3 ist als hochbelastbares 3-Weg System konzipiert und kann als Fullrangebox solo, mit passivem Subwoofer (z.B. C18-1) oder als Mittelhochtonteil in aktiven Mehrweganlagen eingesetzt werden (empfohlene aktive Übergangsfrequenz: 100 - 150 Hz)
Im Tief-Mitteltonbereich zwischen 50 Hz und 500 Hz arbeitet ein Dynacord Tieftöner LFT 3008. Der Mitteltonbereich ab 500 Hz wird von zwei Mitteltonlautsprecher MFT 8004 übertragen. Der Hochtonbereich ab 5 kHz wird von einem Dynacord HFT 3008 Constant Directivity Hornsystem übertragen.
Die C 12-3 ist mit einer passiven Frequenzweiche ausgestattet (500 Hz -12 dB / 5 kHz 18dB/ Octave). Jedes Lautsprecherchassis ist durch Thermoschalter bzw. Halogen Lampenschutz gegen kritische Leistungspegel und kurzzeitige thermische Überlast zuverlässig gesichert. Das Gehäuse der C 12-3 besteht aus hochverdichteten 10 mm Spanplatten. Alle Gehäuseverbindungen und Verstrebungen sind genietet und verleimt. Die Gehäuseoberfläche ist mit extrem strapazierfähigem Nadelfilz schwarz-meliert überzogen. Die Lautsprecher sind frontseitig durch ein pulverbeschichtetes Metallgitter sicher geschützt. Das Anschlußfeld der C 12-3 besitzt 2 Speakonbuchsen (1 + : Cabinet + / 1 — : Cabinet —) für sicheren Anschluß und problemloses Weiterschleifen. Durch die seitliche Griffmulde ist ein leichter und sicherer Transport gewährleistet. 4 großflächige Gummifüße und eine im Boden versenkte Hochständerhülse ermöglichen verschiedene Aufbaumöglichkeiten.

DESCRIPTION

The C 12-3 is designed as a high power 3-way system and can be used as a solo fullrange cabinet, with passive subwoofer (e.g. C18-1) or as a mid/high part in active multi-way speaker systems (recommended active x-over frequency 100-150 Hz).
A Dynacord low-frequency speaker LFT 3008 works in the low/mid frequency range between 50 Hz and 500 Hz. The mid frequency range over 500 Hz is transmitted by two mid-frequency speakers MFT 8004 and the high frequency range over 5 kHz is radiated by a Dynacord HFT 3008 Constant Directivity horn system.
The C 12-3 is equipped with a passive crossover (500 Hz - 12 dB/5 kHz - 18 dB/octave). Every loudspeaker chassis is reliably protected against critical power levels and short thermal overload by thermo switches and halogen lamps. The C 12-3 cabinet is made of high-density 10 mm chip-board.
All corner joints and braces are grooved and glued. The cabinet surface is finished in extremely resistant, needled, black-mottled felt. A powder-coated steel grid protects the speaker front.
The connector panel of the C 12-3 uses 2 Speakon connectors (1+: Cabinet +/ 1-: Cabinet -) for safe connection and easy chaining to the next loudspeaker. The handle recess on the side guarantees easy and safe transport. 4 large-sized rubber feet and a recessed speaker stand barrel allow various set-ups.

SPECIFICATIONS

Nominal impedance :
8 Ohm

Rated power capacity RMS :
200 Watts

Program power capacity :
400 Watts

SPL 1W/1m :
98 dB

Max. SPL 1m :
121 dB (calculated)

Frequency range (-10 dB) :
50 Hz - 18 kHz

Crossover frequencies :
500Hz / 5 kHz

Components Lo :
LFT 3008 # 330 499

Components Mid :
2 x MFT 8004 # 337 757

Components Hi :
HFT 3008 # 347 489

Connections :
2 x Speakon connectors

Cabinet style :
10 mm chip board
1 handle, 4 rubber feet

Outfit :
Needled felt surface black
Powder-coated steel grid

Dimensions (WxHxD) :
410 x 616 x 311 mm

Weight :
19,5 kg

Frequenzgang / Frequency response

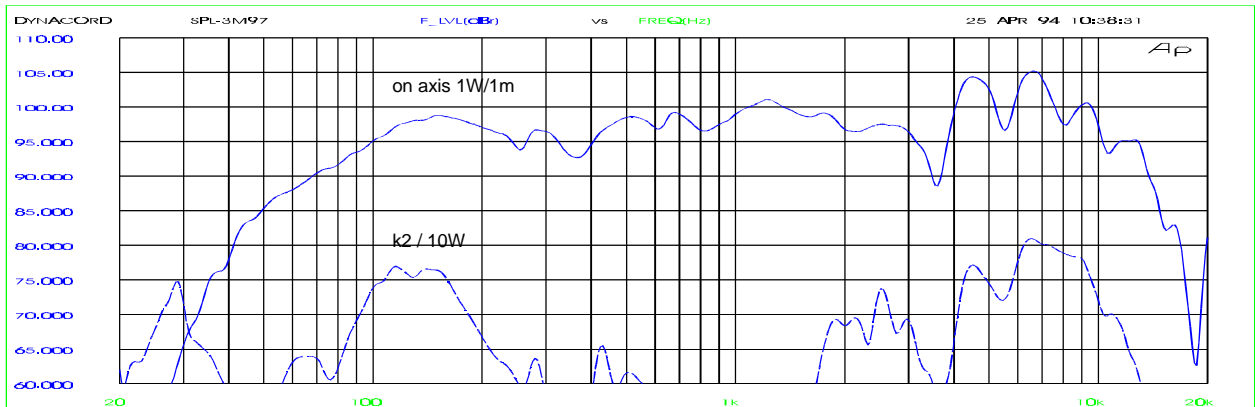

Abmessungen / Dimensions

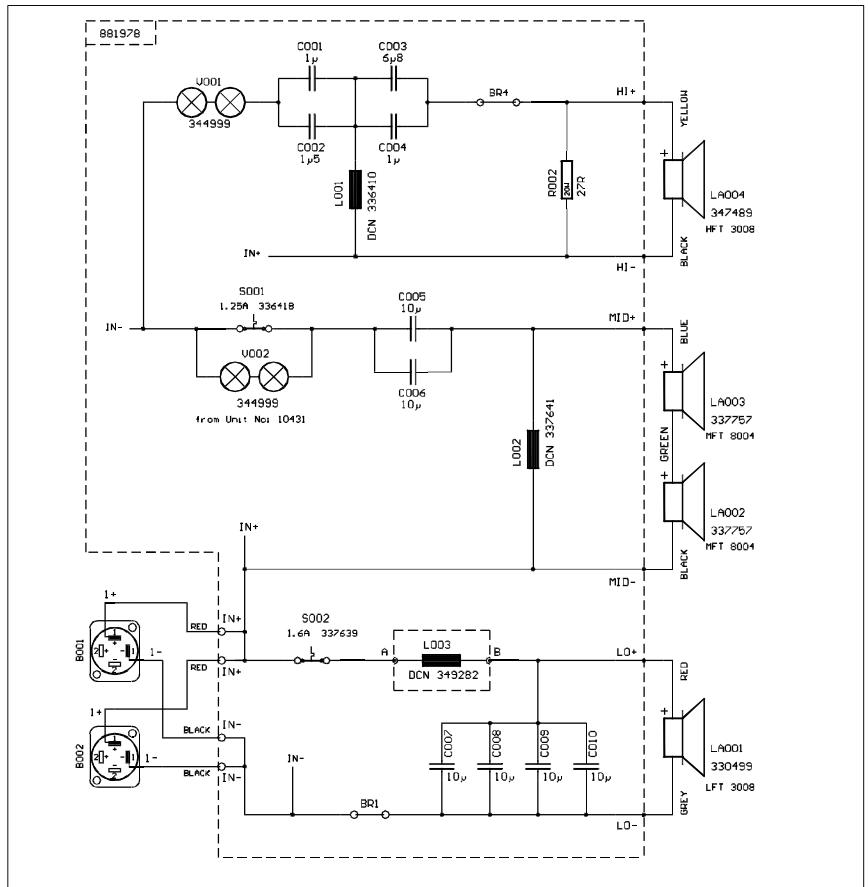
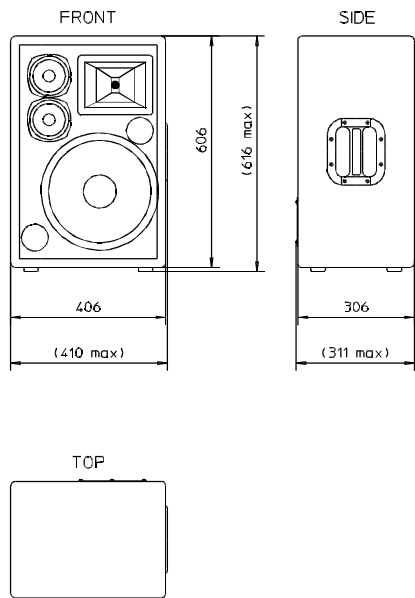

GARANTIE

Das Werk leistet Garantie für alle nachweisbaren Material- und Fertigungsfehler für die Dauer von 36 Monaten ab Verkauf. Garantieleistungen werden nur dann anerkannt, wenn gültige, d.h. vollständig ausgefüllte Garantieunterlagen vorliegen. Von der Garantie ausgenommen sind alle Schäden, die durch falsche oder unsachgemäße Bedienung verursacht werden. Bei Fremdeingriffen oder eigenmächtigen Änderungen erlischt jeder Garantieanspruch.

WARRANTY

The factory grants warranty covering all verifiable material and manufacturing faults for a period of 36 months after purchase. Warranty claims will only be upheld if valid, i.e. fully completed warranty forms, are submitted. This warranty shall not cover damage caused by incorrect or improper operation. Any claim to warranty shall become null and void in the event of modifications to the equipment being made by third parties or the purchaser himself.



